

LEADERBOX AIW+

LEADERBOX AIW+ è un componente preassemblato per la produzione istantanea di acqua calda sanitaria su impianti alimentati da varie sorgenti di calore. **LEADERBOX AIW+** viene connessa al puffer primario e produce istantaneamente, mediante il sistema di regolazione presente a bordo, il fabbisogno richiesto di acqua calda sanitaria.

CODICE ARTICOLO: 3000010001220 (mantello di copertura sempre incluso nella fornitura)

DESCRIZIONE ARTICOLO: LEADERBOX AIW+ per produzione istantanea di ACS

DATI TECNICI

PRESSIONE MAX	6 bar
TEMPERATURA MAX	110°C
FLUIDO	ACQUA
SCAMBIATORE	SALDOBRASATO IN RAME, PIASTRE AISI316
TUBAZIONI	RAME
CONNESSIONI IDRAULICHE	OTTONE G3/4" RIC. G1/2"
ALIMENTAZIONE/FREQUENZA	230 V 50 Hz
POTENZA MASSIMA POMPA PRIMARIO	75 W
ASSORBIMENTO MASSIMO POMPA PRIMARIO	0,66 A
GRADO DI PROTEZIONE IP	IP40
ASSORBIMENTO ELETTRICO POMPA RICIRCOLO (NON INCLUSA)	5 A
PORTATA MINIMA DI ACCENSIONE ACS	1,8 l/min
PORTATA MASSIMA ACS @80° PRIMARIO	80 l/min

Per ulteriori informazioni contattare l'ufficio tecnico TERMOLEADER

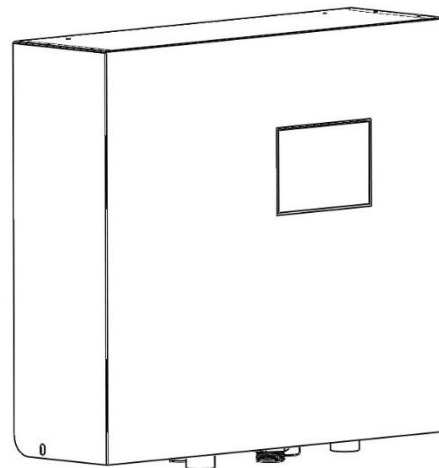

Schema di principio, il limite di fornitura è indicato nel riquadro giallo. Le presenti informazioni sono corrette alla data di stampa e sono soggette a modifiche senza preavviso.

Rev. 27/12/2022

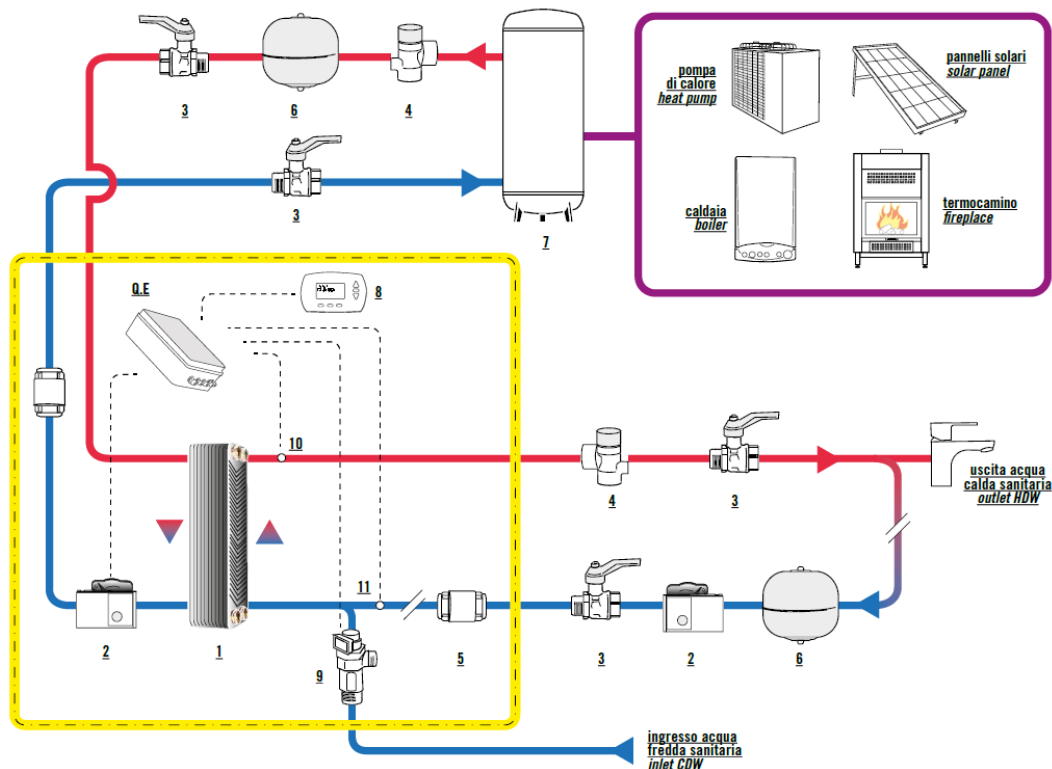

- | | |
|------------------------------|-----------------------|
| 1 SCAMBIATORE A PIASTRE | 8 REGOLADER |
| 2 POMPA | 9 FLUSSOSTATO |
| 3 VALVOLA DI INTERCETTAZIONE | 10 SONDA ACS |
| 4 VALVOLA DI SICUREZZA | 11 SONDA RICIRCOLO |
| 5 VALVOLA DI RITEGNO | Q.E. QUADRO ELETTRICO |
| 6 VASO DI ESPANSIONE | |
| 7 ACCUMULO INERZIALE | |

Curve prestazionali

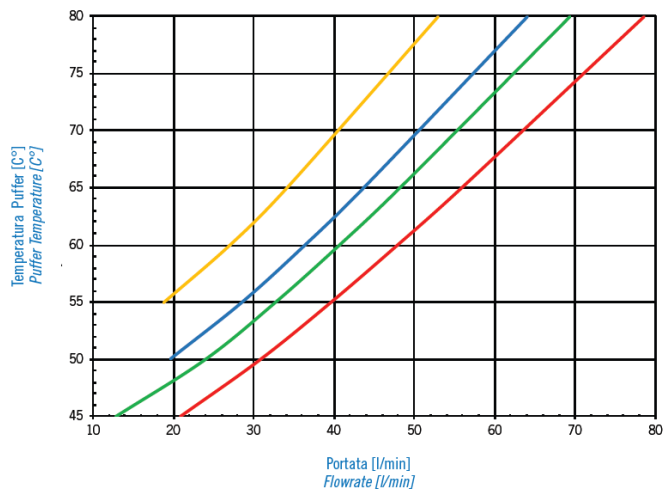
 Curve prestazionali portata - temperatura puffer
 Duty diagrams flowrate - puffer temperature

 ACS 10° C -> 40° C
 HDW 10° C -> 40° C

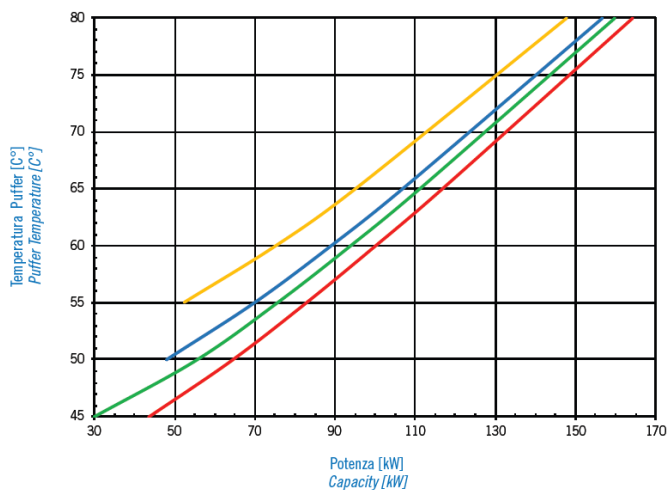
 ACS 10° C -> 43° C
 HDW 10° C -> 43° C

 Curve prestazionali potenza - temperatura puffer
 Duty diagrams capacity - puffer temperature

 ACS 10° C -> 45° C
 HDW 10° C -> 45° C

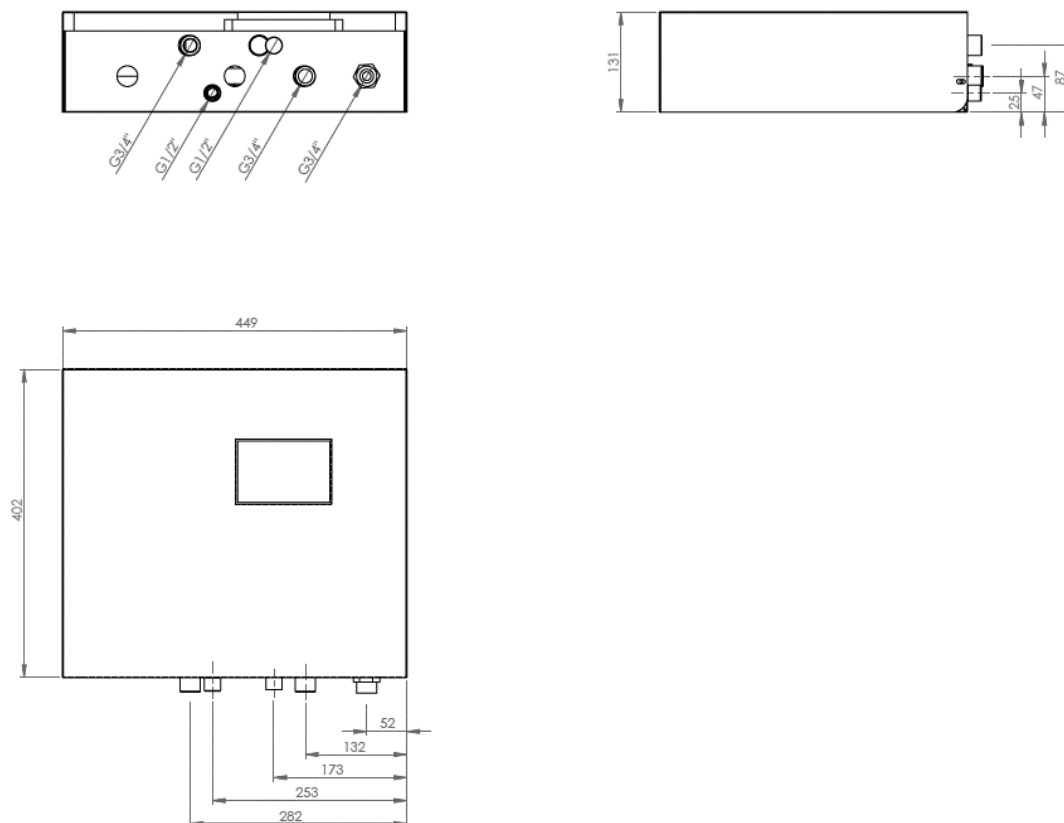
 ACS 10° C -> 50° C
 HDW 10° C -> 50° C

Dimensioni



Le presenti informazioni sono corrette alla data di stampa e sono soggette a modifiche senza preavviso.